

## Секция водяного охлаждения UTR WLO

**НОВИНКА**



- Расширенный модельный ряд секции:
  - в типоразмерах от 40-20 до 60-30 представлены 3-, 4-, 6-, 8-рядные исполнения;
  - в типоразмерах от 60-35 до 100-50 представлены 3-, 4-, 6-, 8-, 10-, 12-рядные исполнения.
- Исполнение: правое или левое по стороне подвода
- Поверхность теплообмена:
  - алюминиевые ламели без покрытия толщиной 0,12 мм или с эпоксидным покрытием толщиной 0,15 мм, с шагом оребрения 2,5 мм. Проходящие через них пучки

- медных трубок диаметром 9,52 мм. Шахматное расположение трубок;
- алюминиевые ламели с гидрофильным покрытием толщиной 0,15 мм с шагом оребрения 2,0 мм. Проходящие через них медные трубки диаметром 9,52 мм. Шахматное расположение трубок.
- Хладоноситель: вода или незамерзающие смеси (максимально допустимое давление 1,5 МПа)
- Оснащены пластиковым каплеуловителем и поддоном с патрубком для отвода конденсата
- Возможно исполнение для медицинских учреждений

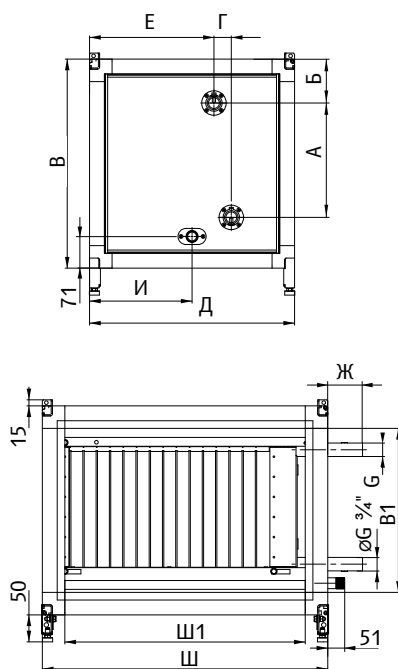

Типо-размер	Рядность	Ш, мм	В, мм	Ш1, мм	В1, мм	Д, мм	А, мм	Б, мм	Г, мм	Е, мм	Ж, мм	И, мм	Разб.-все соедине., Г	Масса, кг	Заправочный объем, л
40-20	3	610	420	498	308	510	198	111	43	308	150	256	1"	35	1,2
	65								298	37				1,4	
	108								276	37				1,8	
	152								304	42				2,1	
50-25	3	710	470	598	358	510	236	117	43	308	160	256	1"	40	1,5
	65								298	41				1,9	
	108								276	44				2,5	
	152								304	50				3,2	
50-30	3	710	520	598	408	510	286	117	43	308	160	256	1"	42	1,7
	65								298	43				2,2	
	108								276	46				2,9	
	152								304	54				3,6	
60-30	3	810	520	698	408	510	286	117	43	308	160	256	1"	46	2,0
	65								298	47				2,5	
	108								276	51				3,4	
	152								304	59				4,4	
60-35	3	810	570	697	458	510	336	117	43	308	160	256	1"	48	2,3
	65								298	50				2,9	
	108								276	55				3,8	
	152								304	63				5,1	
70-40	3	910	620	798	508	510	386	117	43	308	170	306	1 1/4"	67	6,7
	65								298	70				7,4	
	108								276	74				7,1	
	152								304	79				8,5	
80-50	3	1010	720	898	608	510	477	121	50	305	170	256	1 1/4"	66	4,6
	65								298	69				5,5	
	108								276	78				7,7	
	152								304	91				10,0	
90-50	3	1125	740	1013	628	510	477	131	51	305	165	256	1 1/4"	72	5,0
	65								298	77				6,1	
	108								276	86				8,9	
	152								304	99				11,1	
100-50	3	1225	740	1113	628	510	477	131	50	305	165	256	1 1/4"	80	5,3
	65								298	84				6,6	
	108								276	96				9,7	
	152								304	113				13,3	
	6					610	459	140	194	283	185	306	2"	122	16,0
	8								188	286				113	13,3
	10													122	16,0
	12													130	18,8